

## ゴアテックス リペアシートの使い方

ゴアテックス® ワークスーツの布地部分に、かぎ裂きや穴開きが生じた場合、このゴアテックス リペアシート生地で裏側から補修する事ができます。

### ゴアテックス リペアシートの貼り方

1. あらかじめ、補修するジャケットやズボンを、きれいに、洗濯してください。
2. かぎ裂きや穴の部分をかがり縫い(穴の場合は、当て布等をして)してください。
3. アイロンの電源をつけ、温度を約160℃くらいに設定してください。
4. 補修箇所の形に合わせ、リペアシートをカットしてください。
5. 補修箇所にあたるワークスーツの生地部分を裏返してください。

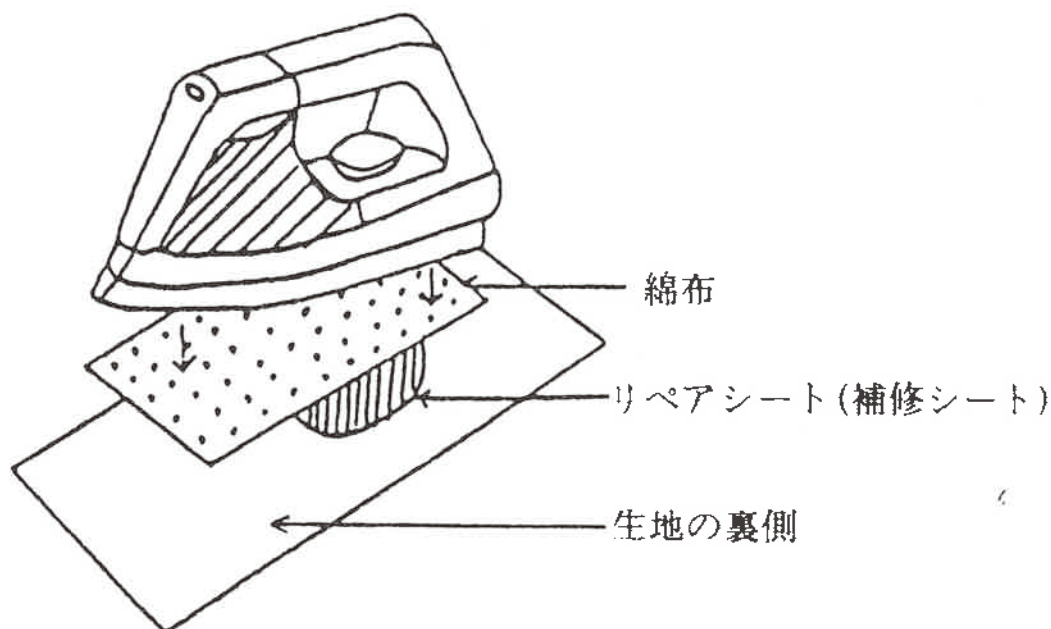

6. 生地(裏側)にリペアシートの白い接着面が下になるように置き、その上に綿布をあて、アイロンで約40秒間強く押しつけてください。
7. 綿布を取り除き、リペアシートの熱がさめるまで放置しておいてください。

完全に熱がさめましたら接着完了です。

※接着が不十分な場合は、もう一度アイロンで強く押しつけてください。